

eaZiflex VITROX 200

Pendeltürband mit Dämpfung - Glas an Glas
Montageanleitung

Swing door hinge with SOFT CLOSE - Glass to glass
Mounting instructions



Zimmer GmbH Daempfungssysteme
Am Glockenloch 2
D-77866 Rheinau
www.zimmer-group.de
www.zimmer-softclose.shop

ZIMMER
group

Glasausschnitt/Glass cut-out

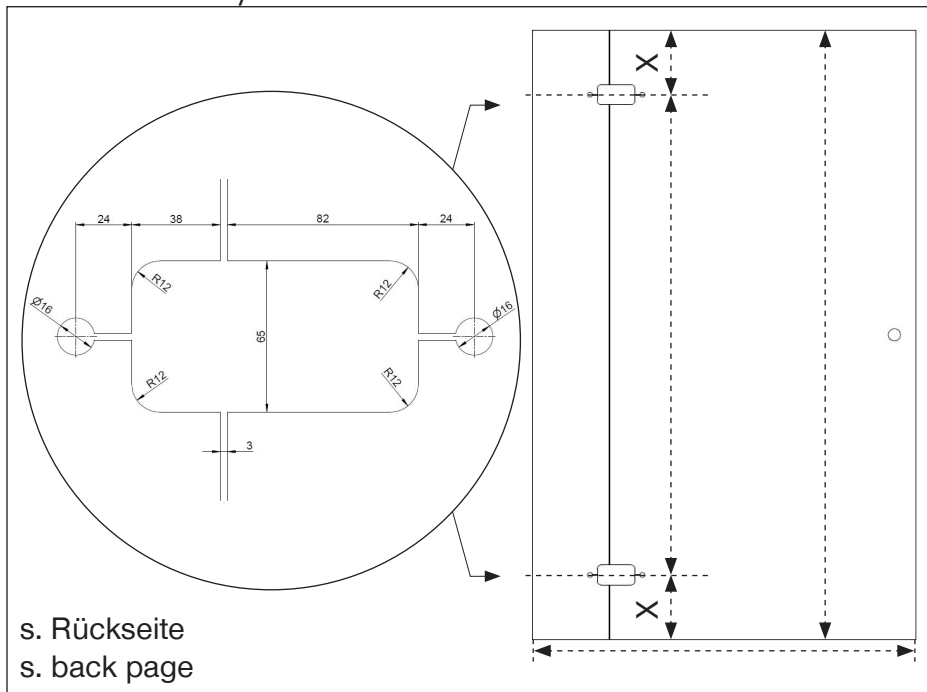

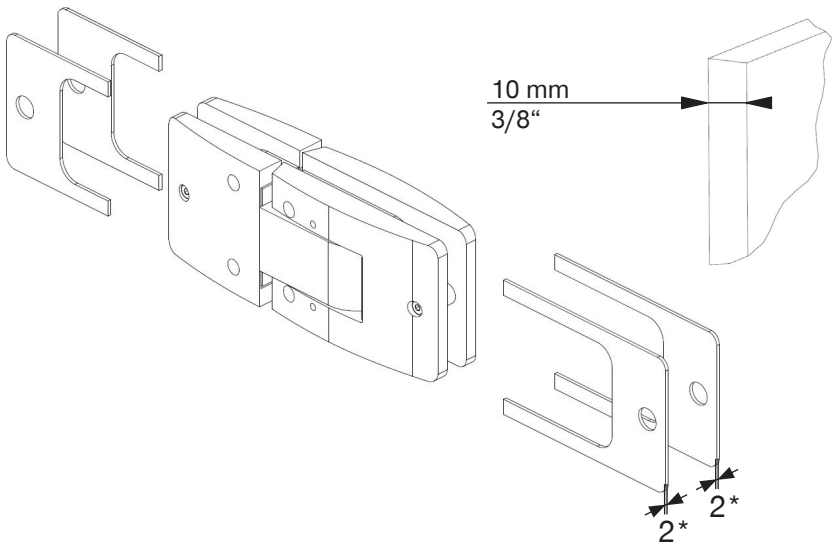
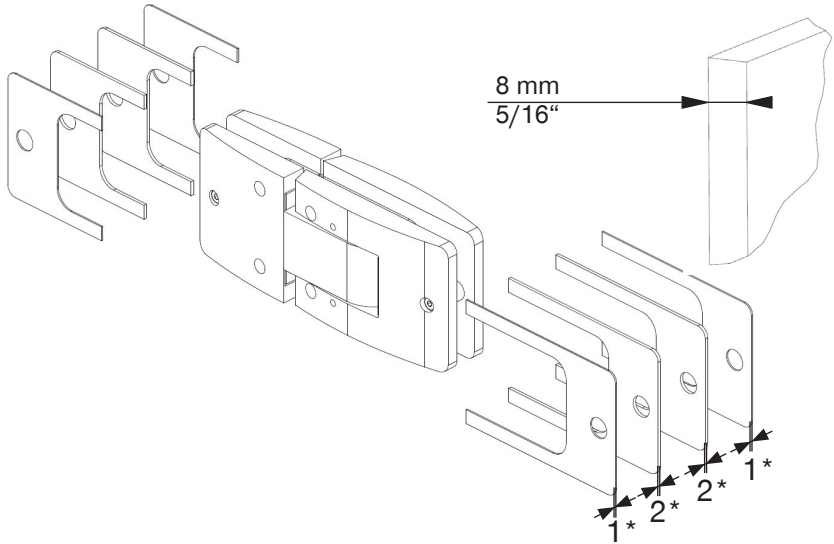
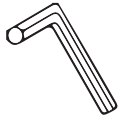

* Zwischenlagen/Gaskets 1 = 1 mm / 1,5 = 1,5 mm / 2 = 2 mm

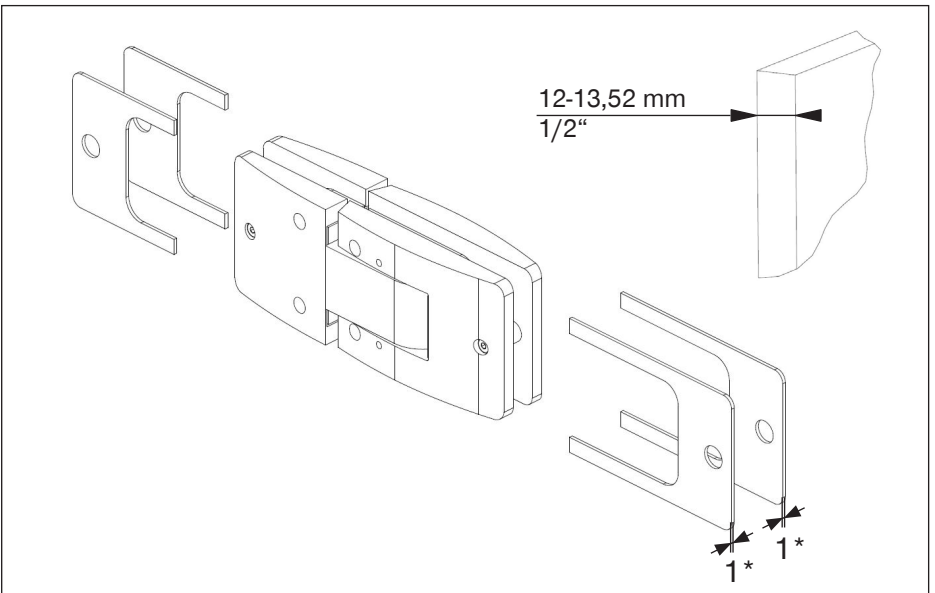
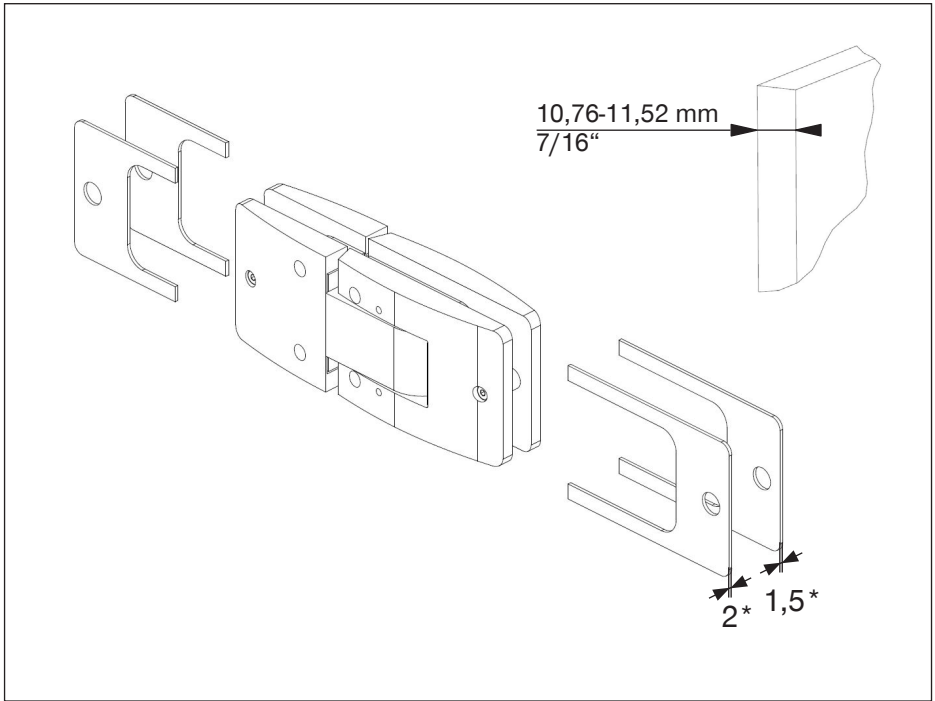

* Zwischenlagen/Gaskets 1 = 1 mm / 1,5 = 1,5 mm / 2 = 2 mm

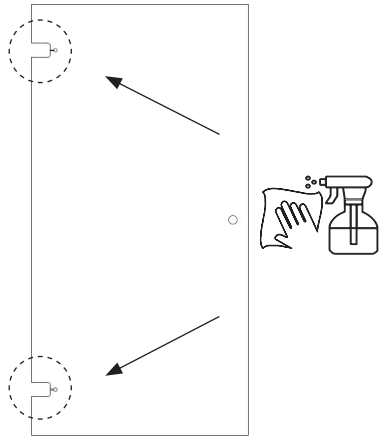

Die Glasflächen im Klemmbereich mit handelsüblichem Glasreiniger reinigen. Keine Verdünnung verwenden!

Clean the glass surfaces in the clamping area with a commercially available glass cleaner. Do not use thinners!

Türgewicht	Door weight
< 40 kg ab Nummer 1	< 88 lbs start with 1
> 40 kg ab Nummer 5	> 88 lbs start with 5

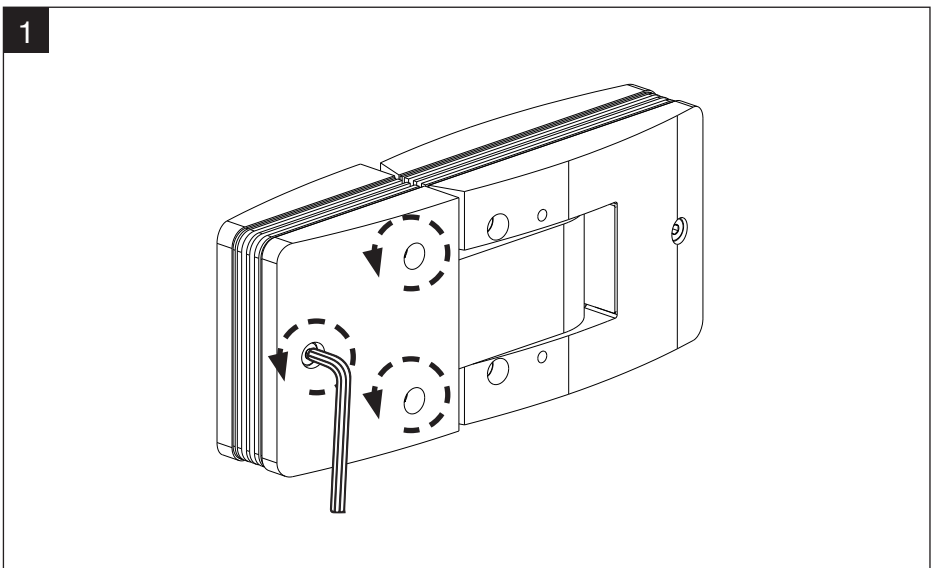

2

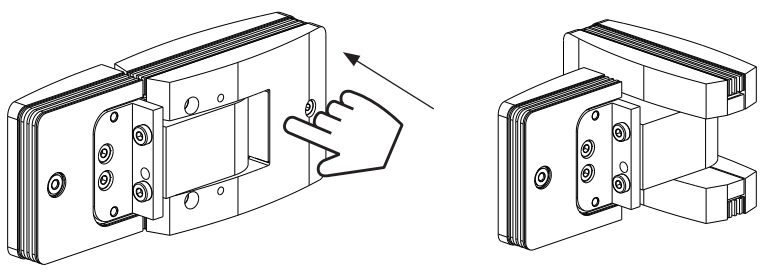

3

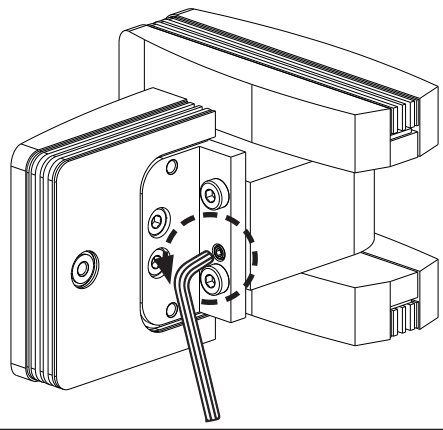

4

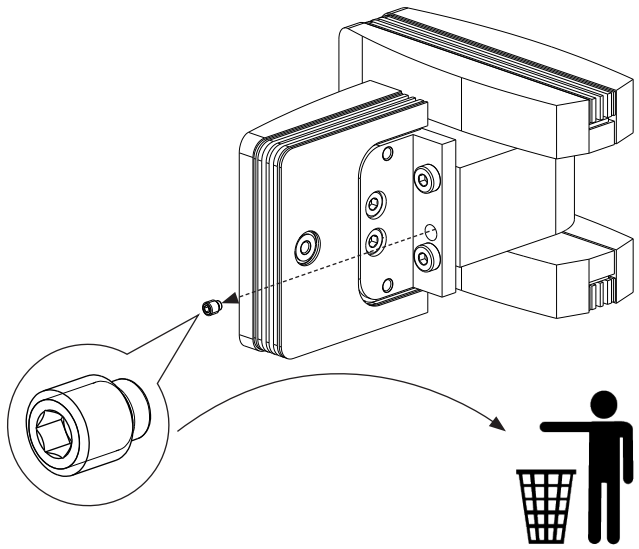

5

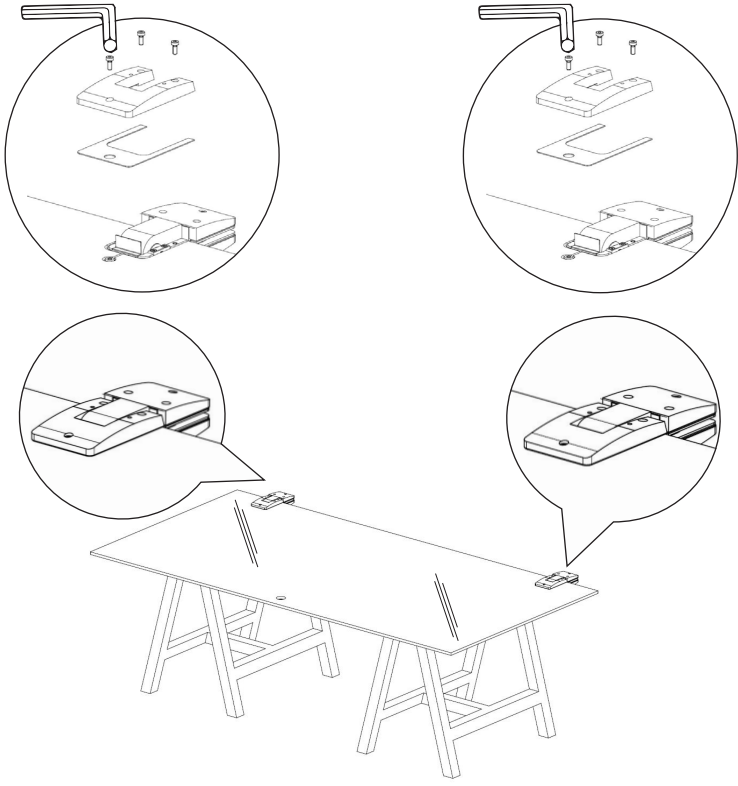

6

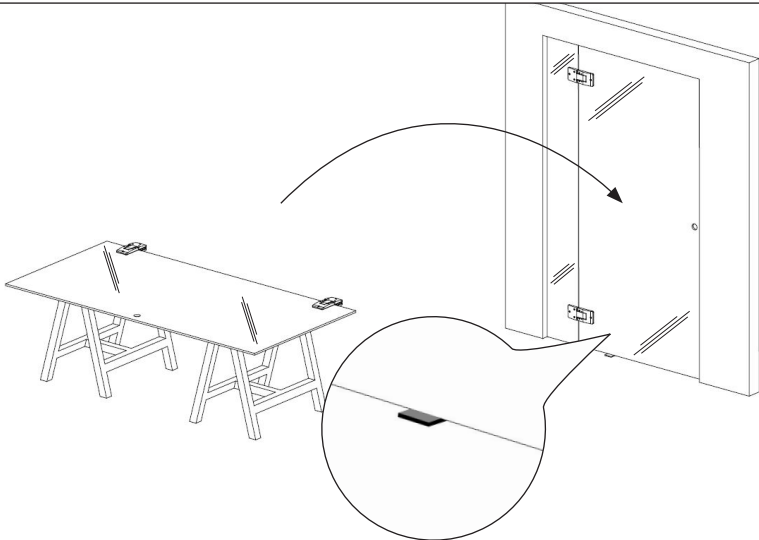

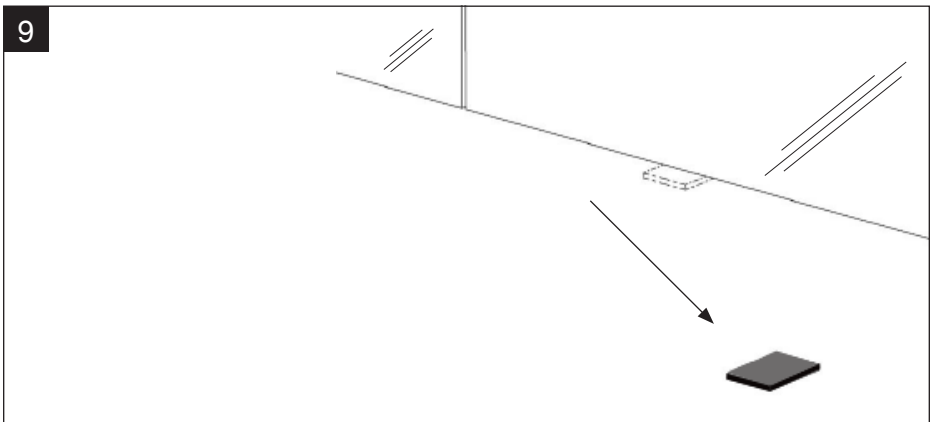
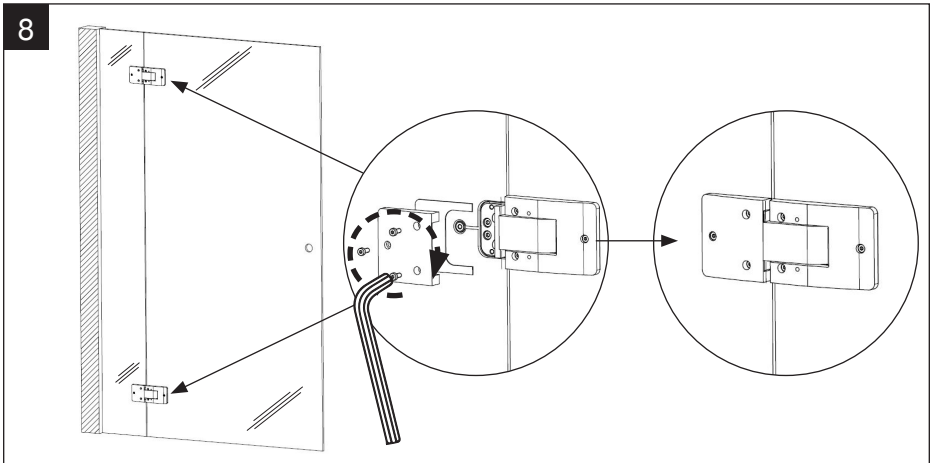
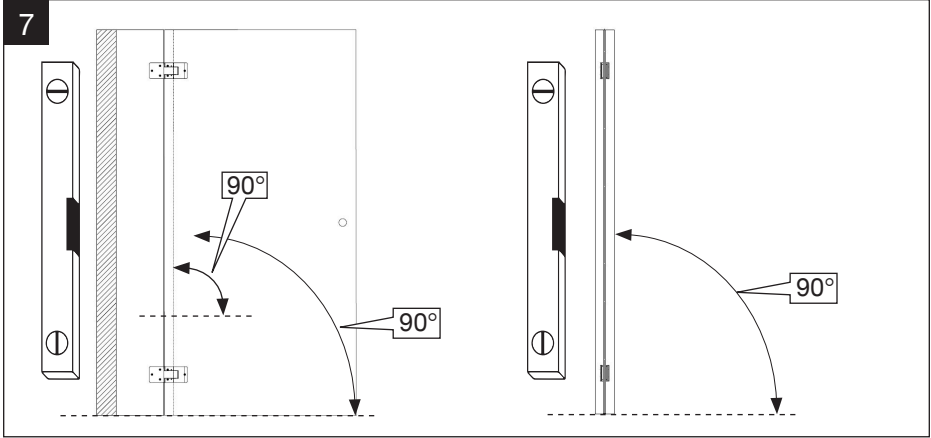

Ausrichten der Nulllage/Align the zero position

10

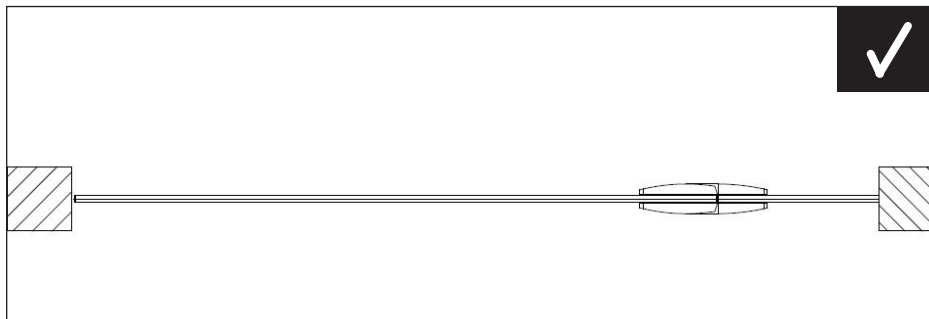
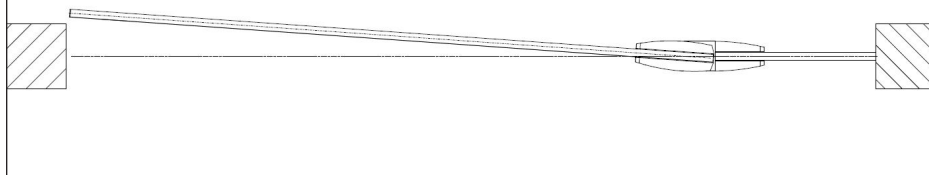

11

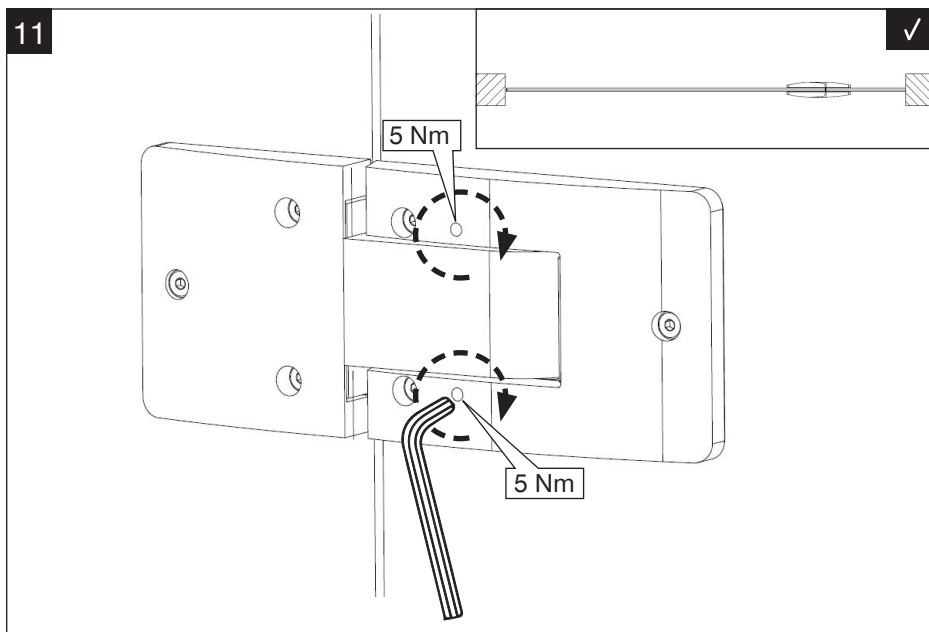

Hinweise

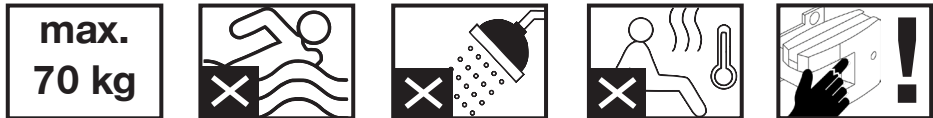
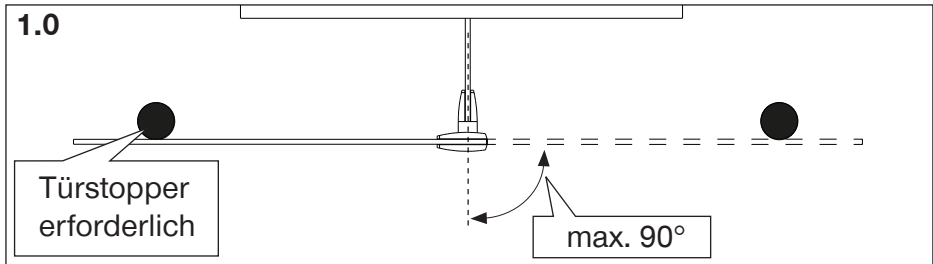
**1.1 Technische Anforderung und Handhabung**

- Ausschließlich für den senkrechten Einbau geeignet
- Selbstständige Schließung des Glasflügels
- Ein Zuwerfen des Glasflügels vermeiden, da dadurch Beschädigungen im Dämpfungssystem entstehen
- Bei leicht versetztem Einbau der Scharniere zueinander kann eine einwandfreie dauerhafte Selbstschließung nicht gewährleistet werden
- Glas bei Montage schützen

2.0 Technische Vorgaben Tür

- Einscheibensicherheitsglas nach DIN EN 12150-1
- Materialstärke 8/10/10,76-11,52/12-13,52 mm
- Glas ohne Selbstreinigungsfunktion
- Nur Glas mit glatter Oberfläche und/oder Einsatz einer Ausgleichsschicht bei einer strukturierten Oberfläche
- Keine beschädigten Kanten

2.1 Technische Anforderungen Wand

- Wand/Unterkonstruktion
 - » Dauerhaft tragfähig, plan- und senkrecht
- Verwenden Sie nur geeignetes Befestigungsmaterial für Wand/Unterkonstruktion
 - » Dimensionierung abhängig von Türflügelgewicht
 - » Nicht im Lieferumfang enthalten

3.0 Pflegehinweis

- Regelmäßige Wartung
- Reinigung mit pH-neutraler Flüssigseife, mit Wasser verdünnt und weichem Schwamm auftragen.
- Keine Reinigungsmittel mit Anti-Kalk Funktion, auf Säure oder Laugenbasis, Bleichmittel
- Kein Einsatz von Stahlwolle oder Scheuerschwämmen

4.0 Besondere Hinweise

- Bei Missachtung der Hinweise erlischt jegliche Gewährleistung des Herstellers!
- Gesetzliche Gewährleistung = 2 Jahre
- Entsorgung bei entsprechender Entsorgungsstelle

Hints

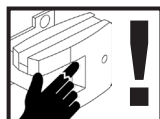
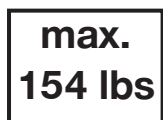
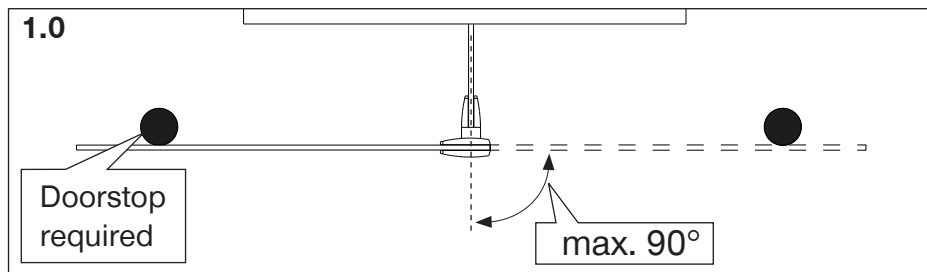
**1.1 Technical requirement and handling**

- Only suitable for vertical installation
- Automatic closing of the glass door leaves
- Avoid throwing the glass sash shut, as this will damage the damping system
- If the hinges are installed slightly offset from each other, perfect permanent self-closing cannot be guaranteed
- Protect glass during installation

2.0 Technical specifications door

- Toughened safety glass in accordance with DIN EN 12150-1
- Material thickness 5/16", 3/8", 7/16", 1/2"
- Glass without self-cleaning function
- Only glass with a smooth surface and/or use of a leveling layer for a textured surface
- No damaged edges

2.1 Technical requirements wall

- Wall/substructure
 - » Permanently load-bearing, flat and vertical
- Fixing material suitable for wall/substructure
 - » Dimensioning dependent on door leaf weight
 - » Not included in the scope of delivery

3.0 Care instructions

- Regular maintenance
- Clean with pH-neutral liquid soap, diluted with water and apply with a soft sponge
- No cleaning agents with anti-limescale function, acid or alkali-based, bleaching agents
- No use of steel wool or scouring pads

4.0 Special information

- Failure to observe the instructions will invalidate warranty provided by the manufacturer!
- Legal warranty = 2 years
- Disposal at the appropriate disposal point

Notizen/Notes

Tür 1-flügelig, Beschläge für 8/10/10,76-11,52 und 12-13,52 mm Glas
 Türgewicht: max. 70 kg, Türbreite: max. 1000 mm

Single-leaf door, fittings for 5/16", 3/8", 7/16" and 1/2" glass
 Door weight: max. 154 lbs, door width: max. 39 3/8"

